



Caleffi XS® Magnetni filter za montažu ispod kotla

Serijske 5459

www.caleffi.com



- eXtra Small - veoma malih dimenzija: najkompaktniji filter na tržištu.
- eXtra aeSthetic - estetski kvalitet: dopadljiv dizajn koji ga uklapa u svako okruženje.
- eXtra Safe - veoma siguran: veliko unutrašnje sito zadržava sve nečistoće u grejnom krugu omogućavajući sigurnost u radu sistema.
- eXtra Strong - veoma jak: unutrašnji magnet odvaja i hvata magnetite štiteći pumpe i izmenjivače toplote.
- eXtra verSatile - veoma svestran: može se postaviti ispod bilo kog kotla.



CALEFFI
Hydronic Solutions

TEHNIČKE SPECIFIKACIJE



KOD	SPOJNICE
545900	3/4" M x 3/4" Ž neskidajuća matica
Materijal tela	Hromirani mesing
Maks. radni pritisak	3 bar
Maks. radna temperatura	90°C

PRINCIP RADA

Rad magnetnog filtera zasnovan je na tri principa:

- mehanička filtracija, koju obezbeđuje čelična mreža hvatajući nečistoće
- magnetno polje izdvaja čestice poreklom od gvožđa
- velika komora sa mirnom zonom omogućava da se prljavština slegne.

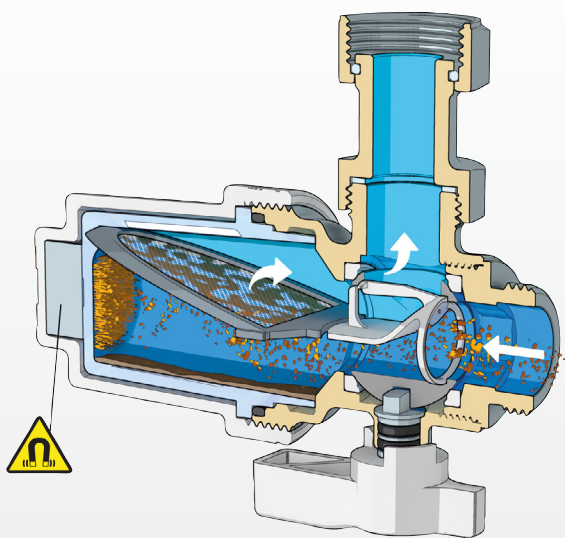

Komora ima prozirne otvore koji omogućavaju korszinuk da vidi da li je potrebno čišćenje.

INSTALACIJA

Njegova izuzetno mala veličina čini ga veoma pogodnim za ugradnju ispod bilo koje vrste kotla na povratnu cev.

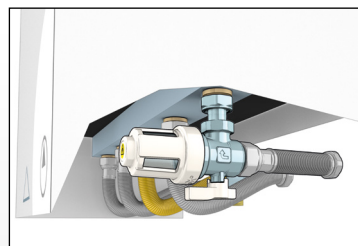

Opremljen je repnim delom i navrtkom za lakšu ugradnju ispod kotla.

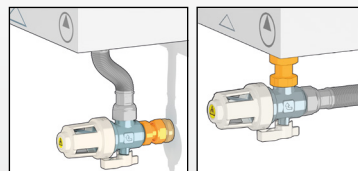

ODRŽAVANJE

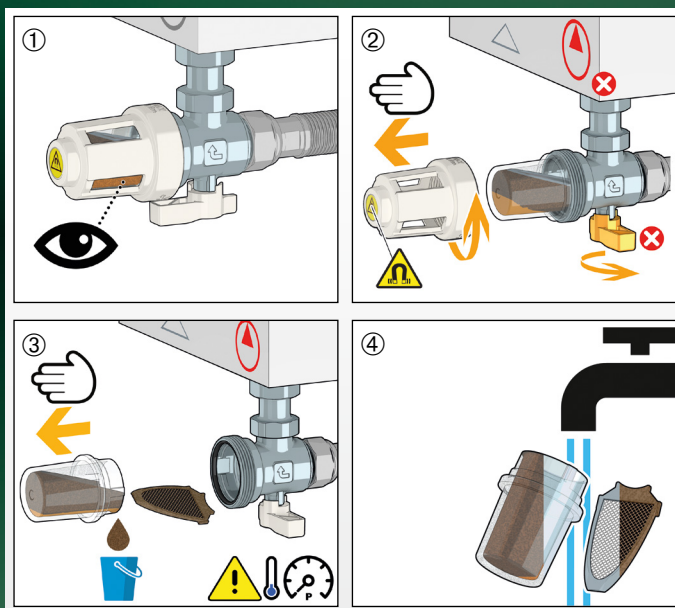

DODATNI SET ZA HEMIJSKO ISPIRANJE SISTEMA

Uređaj se može koristiti kao pristupna tačka za punjenje kruga hemijskim dodacima namenjenim za pranje i zaštitu sistema i sprovođenje postupka ispiranja, koristeći odgovarajući set.

KOD
F0001037

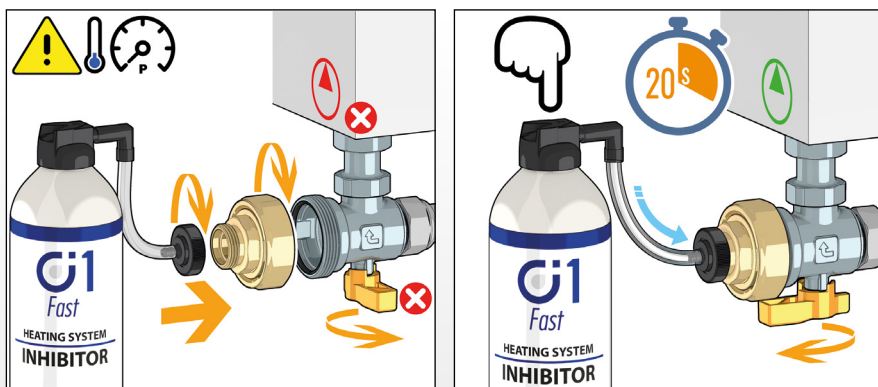
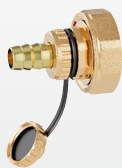

REFERENTNA DOKUMENTACIJA

5459 serija

- Tehnička brošura 01357

CALEFFI
Hydronic Solutions

CALEFFI HIDROTERMIKA d.o.o. · Predstavništvo Vojvode Dobrnjca 18
11000 Beograd · Srbija tel. +381 11 32 93 540 ·
www.caleffi.com · info@caleffi.com · © Copyright 2019 Caleffi

0363719 SR

ZADRŽAVAMO PRAVO DA UNESEMO POBOLJŠANJA I IZMENE NA NAVEDENE
OPISANE PROIZVODE I NA TEHNIČKE PODATKE U SVAKOM
TRENUTKU I BEZ PRETHODNE NAJAVE.